

# Manómetro con tubo de Bourdon, aleación de cobre

## Caja de acero inoxidable, relleno de la caja

### Modelo 113.53, DN 40 [1 ½"], 80 [3"] y 100 [4"]

Hoja técnica WIKA PM 01.08



Para más homologaciones,  
consulte la página 6

#### Aplicaciones

- Para puntos de medición con elevadas cargas dinámicas y vibraciones
- Para medios gaseosos, líquidos, no viscosos y no cristalizantes, compatibles con aleaciones de cobre
- Bombas y compresores
- Hidráulica

#### Características

- Resistente contra vibraciones y golpes
- Construcción robusta



Modelo 113.53.100, conexión inferior

Configurador



## Descripción

El manómetro mecánico con muelle tubular con líquido de relleno modelo 113.53 está compuesto por una caja de acero inoxidable y partes en contacto con el medio de aleación de cobre.

WIKA fabrica y califica estos manómetros según las normas EN 837-1 y ASME B40.100. Este instrumento tiene como función de seguridad un dispositivo de expulsión. En caso de fallo, la sobrepresión puede escapar por allí.

El líquido de relleno de la caja amortigua eficientemente el elemento sensible y el movimiento de la aguja. Como resultado, estos instrumentos son particularmente adecuados para medir puntos con altas cargas dinámicas, tales como cambios rápidos de carga o vibraciones.

Las cajas del modelo 113.53 están disponibles en diámetros nominales de 40 [1 ½"], 80 [3"] y 100 [4"] y cumplen con el tipo de protección IP65. Con una exactitud de clase 2,5, este manómetro es adecuado para una amplia gama de aplicaciones en la industria.

Para la instalación en paneles de control, es posible equipar los manómetros con una conexión al proceso dorsal con borde de sujeción o con aro frontal triangular y brida de sujeción.

## Datos técnicos

Información básica		
<b>Estándar</b>	<ul style="list-style-type: none"> <li>■ EN 837-1</li> <li>■ ASME B40.100</li> </ul> <p>→ Para información sobre la "Selección, instalación, manejo y funcionamiento de los manómetros", véase la hoja técnica IN 00.05.</p>	
<b>Diámetro nominal (DN)</b>	<ul style="list-style-type: none"> <li>■ Ø 40 mm [1 ½"]</li> <li>■ Ø 80 mm [3"]</li> <li>■ Ø 100 mm [4"]</li> </ul>	
<b>Posición de la conexión</b>	<ul style="list-style-type: none"> <li>■ Conexión inferior (radial)</li> <li>■ Conexión dorsal céntrica</li> </ul>	
<b>Mirilla</b>	Policarbonato	
<b>Caja</b>		
Diseño	DN 40 [1 ½"]	Nivel de seguridad "S2" según EN 837-1: con dispositivo de expulsión
	DN 80 [3"], 100 [4"]	Nivel de seguridad "S1" según EN 837-1: con dispositivo de expulsión Con rangos de indicación ≤ 0 ... 16 bar [≤ 0 ... 200 psi], el tapón de llenado puede ser ventilado y sellado para compensación de presión interna
Material	Acero inoxidable, sin tratar	
<b>Anillo</b>	Aro bordonado, acero inoxidable	
<b>Montaje</b>	<ul style="list-style-type: none"> <li>■ Sin</li> <li>■ Aro para montaje en panel, acero inoxidable <sup>1)</sup></li> <li>■ Anillo de perfil triangular con soporte de montaje, acero inoxidable</li> <li>■ Borde dorsal, acero inoxidable <sup>1)</sup></li> </ul>	
<b>Relleno de la caja</b>	<ul style="list-style-type: none"> <li>■ Glicerina <sup>2)</sup></li> <li>■ Aceite de silicona</li> </ul>	
<b>Mecanismo</b>	Aleación de cobre	

1) No disponible para DN 40 [1 ½"]

2) Para rangos de escala bajos, el relleno de la caja es una mezcla de glicerina y agua

Elemento sensible	
<b>Tipo de elemento sensible</b>	Muelle tubular, tipo C o helicoidal
<b>Material</b>	Aleación de cobre
<b>Estanqueidad</b>	Tasa de fuga ≤ 5 · 10 <sup>-3</sup> mbar l/s

Datos de exactitud		
<b>Clase de exactitud</b>		
DN 40 [1 ½"]	EN 837-1	Clase 2,5
	ASME B40.100	±3 %   ±2 %   ±3 % del span de medición (grado B)
DN 80 [3"], 100 [4"]	EN 837-1	<ul style="list-style-type: none"> <li>■ Clase 2,5</li> <li>■ Clase 1,6</li> </ul>
	ASME B40.100	<ul style="list-style-type: none"> <li>■ ±3 %   ±2 %   ±3 % del span de medición (grado B)</li> <li>■ ±2 %   ±1 %   ±2 % del span de medición (grado A)</li> </ul>
<b>Error de temperatura</b>	En caso de desviación de las condiciones de referencia en el sistema de medición: ≤ ±0,4 % por 10 °C [≤ ±0,4 % por 18 °F] del valor final de escala.	
<b>Condiciones de referencia</b>		
Temperatura ambiente	+20 °C [68 °F]	

## Rangos de indicación

bar	
0 ... 1	0 ... 60
0 ... 1,6	0 ... 100
0 ... 2,5	0 ... 160
0 ... 4	0 ... 200
0 ... 6	0 ... 250
0 ... 10	0 ... 315
0 ... 16	0 ... 400
0 ... 25	0 ... 600
0 ... 40	-

kg/cm <sup>2</sup>	
0 ... 1	0 ... 60
0 ... 1,6	0 ... 100
0 ... 2,5	0 ... 160
0 ... 4	0 ... 200
0 ... 6	0 ... 250
0 ... 10	0 ... 315
0 ... 16	0 ... 400
0 ... 25	0 ... 600
0 ... 40	-

kPa	
0 ... 100	0 ... 6.000
0 ... 200	0 ... 8.000
0 ... 250	0 ... 10.000
0 ... 400	0 ... 16.000
0 ... 600	0 ... 20.000
0 ... 800	0 ... 25.000
0 ... 1.000	0 ... 31.500
0 ... 1.600	0 ... 40.000
0 ... 2.500	0 ... 60.000
0 ... 4.000	-

MPa	
0 ... 0,1	0 ... 6
0 ... 0,16	0 ... 10
0 ... 0,25	0 ... 16
0 ... 0,4	0 ... 20
0 ... 0,6	0 ... 25
0 ... 1	0 ... 31,5
0 ... 1,6	0 ... 40
0 ... 2,5	0 ... 60
0 ... 4	-

psi	
0 ... 15	0 ... 600
0 ... 30	0 ... 800
0 ... 60	0 ... 1.000
0 ... 100	0 ... 1.500
0 ... 150	0 ... 2.000
0 ... 160	0 ... 3.000
0 ... 200	0 ... 4.000
0 ... 300	0 ... 5.000
0 ... 400	0 ... 6.000
0 ... 500	0 ... 7.500

## Rangos de vacío y escala compuesta

bar	
-1 ... 0	-1 ... +9
-1 ... +0,6	-1 ... +15
-1 ... +1,5	-1 ... +24
-1 ... +3	-1 ... +30
-1 ... +5	-1 ... +40

kg/cm <sup>2</sup>	
-1 ... 0	-1 ... +5
-1 ... +0,6	-1 ... +9
-1 ... +1	-1 ... +15
-1 ... +1,5	-1 ... +24
-1 ... +3	-1 ... +30

kPa	
-100 ... 0	-100 ... +500
-100 ... +60	-100 ... +900
-100 ... +100	-100 ... +1.500
-100 ... +150	-100 ... +2.400
-100 ... +300	-100 ... +3.000

MPa	
-0,1 ... 0	-0,1 ... +0,5
-0,1 ... +0,06	-0,1 ... +0,9
-0,1 ... +0,15	-0,1 ... +1,5
-0,1 ... +0,3	-0,1 ... +2,4

psi	
-30 inHg ... 0	-30 inHg ... +15

### Más detalles sobre: rangos de escala

Rangos de escala especiales	Otros rangos a consultar
<b>Unidad</b>	<ul style="list-style-type: none"> <li>■ bar</li> <li>■ psi</li> <li>■ kg/cm<sup>2</sup></li> <li>■ kPa</li> <li>■ MPa</li> </ul>
<b>Esfera</b>	
Color de escala	Negro
Material	Aluminio
Escala especial	Otras escalas o esferas específicas del cliente, por ejemplo, con marca roja, arcos circulares o sectores circulares, bajo petición
<b>Aguja</b>	
Aguja	Plástico, negro
<b>Aguja con tope</b>	<ul style="list-style-type: none"> <li>■ Sin</li> <li>■ En el punto cero</li> </ul>

<b>Conexión a proceso</b>	
<b>Estándar</b>	<ul style="list-style-type: none"> <li>■ EN 837-1</li> <li>■ ISO 7</li> <li>■ ANSI/B1.20.1</li> </ul>
<b>Tamaño</b>	
EN 837-1	<ul style="list-style-type: none"> <li>■ G 1/8 B, rosca macho</li> <li>■ G 1/4 B, rosca macho</li> <li>■ G 1/2 B, rosca macho</li> <li>■ M10 x 1, rosca macho</li> <li>■ M12 x 1,5, rosca macho</li> <li>■ M20 x 1,5, rosca macho</li> </ul>
ISO 7	<ul style="list-style-type: none"> <li>■ R 1/8, rosca macho</li> <li>■ R 1/4, rosca macho</li> <li>■ R 1/2, rosca macho</li> </ul>
ANSI/B1.20.1	<ul style="list-style-type: none"> <li>■ 1/8 NPT, rosca macho</li> <li>■ 1/4 NPT, rosca macho</li> <li>■ 1/2 NPT, rosca macho</li> </ul>
<b>Obturador</b>	<ul style="list-style-type: none"> <li>■ Sin</li> <li>■ Ø 0,5 mm [0,02"], aleación de cobre</li> <li>■ Ø 0,3 mm [0,012"], aleación de cobre</li> </ul>
<b>Material (en contacto con el medio)</b>	
Conexión a proceso	Aleación de cobre
Muelle tubular	Aleación de cobre



→ Otras conexiones a proceso a petición

<b>Condiciones de uso</b>	
<b>Temperatura del medio</b>	
Instrumentos rellenos con glicerina	-20 ... +100 °C [-4 ... +212 °F]
Instrumentos rellenos con aceite de silicona	-40 ... +100 °C [-40 ... +212 °F]
<b>Temperatura ambiente</b>	
Instrumentos rellenos con glicerina	-20 ... +60 °C [-4 ... +140 °F]
Instrumentos rellenos con aceite de silicona	-40 ... +60 °C [-40 ... +140 °F]
<b>Carga de presión máxima</b>	
Carga estática	3/4 x valor final de escala
Carga dinámica	2/3 x valor final de escala
Carga puntual	Valor final de escala
<b>Tipo de protección según IEC/EN 60529</b>	IP65

## Homologaciones

Logo	Descripción	Región
	<b>Declaración de conformidad UE</b> Directiva de equipos a presión PS > 200 bar, módulo A, accesorio a presión	Unión Europea
-	<b>CRN</b> Seguridad (p. ej. seguridad eléctrica, sobrepresión, etc.)	Canadá

## Homologaciones opcionales

Logo	Descripción	Región
	<b>PAC Kazajistán</b> Metrología, técnica de medición	Kazajistán
-	<b>PAC Ucrania</b> Metrología, técnica de medición	Ucrania
	<b>PAC Uzbekistán</b> Metrología, técnica de medición	Uzbekistán
-	<b>PAC China</b> Metrología, técnica de medición	China

## Declaración del fabricante

Logo	Descripción
-	Directiva de equipos a presión (PED) para la presión máxima permitida $PS \leq 200$ bar
-	Idoneidad de los materiales en contacto con el medio para el agua potable de acuerdo con la iniciativa europea 4MS

## Certificados

Certificados	
<b>Certificados</b>	<ul style="list-style-type: none"> <li>■ 2.2 Certificado de pruebas conforme a EN 10204 (p. ej. fabricación conforme al estado actual de la técnica, precisión de indicación)</li> <li>■ 3.1 Certificado de inspección conforme a EN 10204 (p. ej. precisión de indicación)</li> <li>■ Certificado de calibración PCA, trazable y acreditado según la norma ISO/IEC 17025</li> <li>■ Certificado de calibración por el organismo nacional de acreditación, trazable y acreditado según la norma ISO/IEC 17025 a petición</li> </ul>
<b>Intervalo de calibración recomendado</b>	1 año (en función de las condiciones de uso)

Para ver las homologaciones y certificados, consulte el sitio web

## Dimensiones en mm [in]

### DN 40 [1 1/2"], conexión inferior (radial)

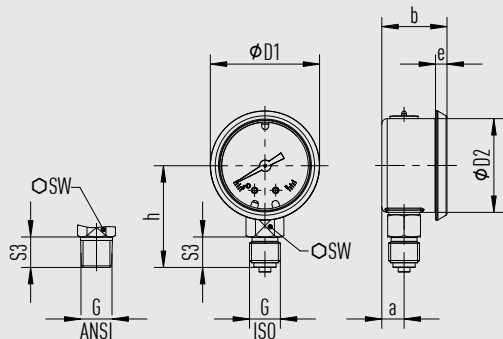

31062245.02

DN	Peso
DN 40 [1 1/2"]	0,1 kg [0,22 lb]

### Conexión a proceso con rosca según EN 837-1

DN	G	Dimensiones en mm [in]							
		h ±1 [0,04]	S3	a	b ±0,5 [0,02]	e	D1	D2	SW
40 [1 1/2"]	G 1/8 B	40,5 [1,59]	10 [0,39]	9,5 [0,37]	28 [1,1]	5 [0,2]	47 [1,85]	40 [1,57]	14 [0,55]
	G 1/4 B	43,5 [1,71]	13 [0,51]	9,5 [0,37]	28 [1,1]	5 [0,2]	47 [1,85]	40 [1,57]	14 [0,55]
	M10 x 1	41,5 [1,63]	11 [0,43]	9,5 [0,37]	28 [1,1]	5 [0,2]	47 [1,85]	40 [1,57]	14 [0,55]

### Conexión a proceso con rosca según ISO 7

DN	G	Dimensiones en mm [in]							
		h ±1 [0,04]	S3	a	b ±0,5 [0,02]	e	D1	D2	SW
40 [1 1/2"]	R 1/8	40,5 [1,59]	10 [0,39]	9,5 [0,37]	28 [1,1]	5 [0,2]	47 [1,85]	40 [1,57]	14 [0,55]
	R 1/4	43,5 [1,71]	13 [0,51]	9,5 [0,37]	28 [1,1]	5 [0,2]	47 [1,85]	40 [1,57]	14 [0,55]

### Conexión a proceso con rosca según ANSI/B1.20.1

DN	G	Dimensiones en mm [in]							
		h ±1 [0,04]	S3	a	b ±0,5 [0,02]	e	D1	D2	SW
40 [1 1/2"]	1/8 NPT	40,5 [1,59]	10 [0,39]	9,5 [0,37]	28 [1,1]	5 [0,2]	47 [1,85]	40 [1,57]	14 [0,55]
	1/4 NPT	43,5 [1,71]	13 [0,51]	9,5 [0,37]	28 [1,1]	5 [0,2]	47 [1,85]	40 [1,57]	14 [0,55]

### DN 80 [3"], conexión inferior (radial)

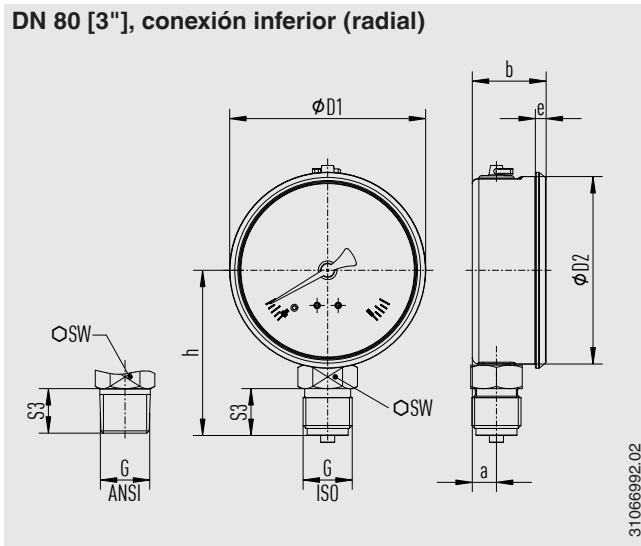

31066992.02

DN	Peso
DN 80 [3"]	0,3 kg [0,66 lb]

### Conexión a proceso con rosca según EN 837-1

DN	G	Dimensiones en mm [in]							
		$h \pm 1 [0,04]$	S3	a	$b \pm 0,5 [0,02]$	e	D1	D2	SW
80 [3"]	G ¼ B	67,5 [2,66]	17 [0,67]	10,5 [0,41]	31,5 [1,24]	4,5 [0,18]	83,5 [3,29]	80 [3,15]	22 [0,87]
	G ½ B	70,5 [2,78]	20 [0,79]	10,5 [0,41]	31,5 [1,24]	4,5 [0,18]	83,5 [3,29]	80 [3,15]	22 [0,87]
	M20 x 1,5	70,5 [2,78]	20 [0,79]	10,5 [0,41]	31,5 [1,24]	4,5 [0,18]	83,5 [3,29]	80 [3,15]	22 [0,87]

### Conexión a proceso con rosca según ISO 7

DN	G	Dimensiones en mm [in]							
		$h \pm 1 [0,04]$	S3	a	$b \pm 0,5 [0,02]$	e	D1	D2	SW
80 [3"]	R ¼	67,5 [2,66]	17 [0,67]	10,5 [0,41]	31,5 [1,24]	4,5 [0,18]	83,5 [3,29]	80 [3,15]	22 [0,87]
	R ½	69,5 [2,74]	19 [0,75]	10,5 [0,41]	31,5 [1,24]	4,5 [0,18]	83,5 [3,29]	80 [3,15]	22 [0,87]

### Conexión a proceso con rosca según ANSI/B1.20.1

DN	G	Dimensiones en mm [in]							
		$h \pm 1 [0,04]$	S3	a	$b \pm 0,5 [0,02]$	e	D1	D2	SW
80 [3"]	¼ NPT	67,5 [2,66]	17 [0,67]	10,5 [0,41]	31,5 [1,24]	4,5 [0,18]	83,5 [3,29]	80 [3,15]	22 [0,87]
	½ NPT	69,5 [2,74]	19 [0,75]	10,5 [0,41]	31,5 [1,24]	4,5 [0,18]	83,5 [3,29]	80 [3,15]	22 [0,87]

### DN 100 [4"], conexión inferior (radial)

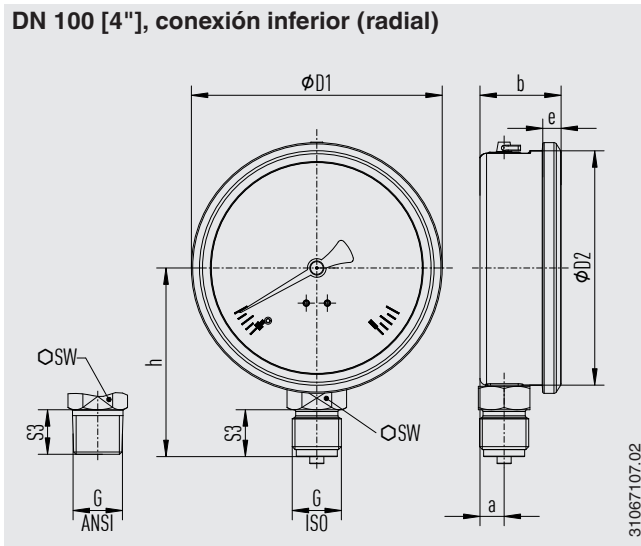

DN	Peso
DN 100 [4"]	0,5 kg [1,1 lb]

### Conexión a proceso con rosca según EN 837-1

DN	G	Dimensiones en mm [in]							
		$h \pm 1 [0,04]$	S3	a	$b \pm 0,5 [0,02]$	e	D1	D2	SW
100 [4"]	G ¼ B	77,5 [3,05]	17 [0,67]	10,5 [0,41]	34,5 [1,36]	8 [0,31]	107 [4,21]	100 [3,94]	22 [0,87]
	G ½ B	80,5 [3,17]	20 [0,79]	10,5 [0,41]	34,5 [1,36]	8 [0,31]	107 [4,21]	100 [3,94]	22 [0,87]
	M20 x 1,5	80,5 [3,17]	20 [0,79]	10,5 [0,41]	34,5 [1,36]	8 [0,31]	107 [4,21]	100 [3,94]	22 [0,87]

### Conexión a proceso con rosca según ISO 7

DN	G	Dimensiones en mm [in]							
		$h \pm 1 [0,04]$	S3	a	$b \pm 0,5 [0,02]$	e	D1	D2	SW
100 [4"]	R ¼	77,5 [3,05]	17 [0,67]	10,5 [0,41]	34,5 [1,36]	8 [0,31]	107 [4,21]	100 [3,94]	22 [0,87]
	R ½	79,5 [3,13]	19 [0,75]	10,5 [0,41]	34,5 [1,36]	8 [0,31]	107 [4,21]	100 [3,94]	22 [0,87]

### Conexión a proceso con rosca según ANSI/B1.20.1

DN	G	Dimensiones en mm [in]							
		$h \pm 1 [0,04]$	S3	a	$b \pm 0,5 [0,02]$	e	D1	D2	SW
100 [4"]	¼ NPT	77,5 [3,05]	17 [0,67]	10,5 [0,41]	34,5 [1,36]	8 [0,31]	107 [4,21]	100 [3,94]	22 [0,87]
	½ NPT	79,5 [3,13]	19 [0,75]	10,5 [0,41]	34,5 [1,36]	8 [0,31]	107 [4,21]	100 [3,94]	22 [0,87]

**DN 40 [1 1/2"], conexión dorsal céntrica**

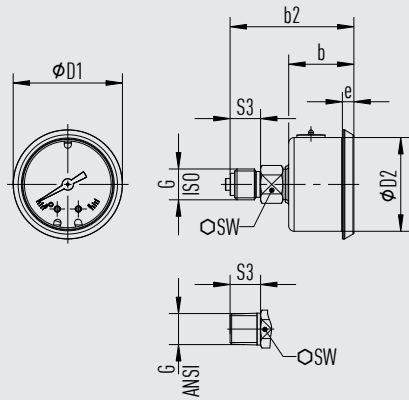

31062288.02

DN	Peso
DN 40 [1 1/2"]	0,1 kg [0,22 lb]

**Conexión a proceso con rosca según EN 837-1**

DN	G	Dimensiones en mm [in]						
		$b2 \pm 1 [0,04]$	$b \pm 0,5 [0,02]$	e	S3	D1	D2	SW
40 [1 1/2"]	G 1/8 B	50 [1,97]	28 [1,1]	5 [0,19]	10 [0,39]	47 [1,85]	40 [1,57]	14 [0,55]
	G 1/4 B	53 [2,08]	28 [1,1]	5 [0,19]	13 [0,51]	47 [1,85]	40 [1,57]	14 [0,55]
	M10 x 1	51 [2,01]	28 [1,1]	5 [0,19]	11 [0,43]	47 [1,85]	40 [1,57]	14 [0,55]

**Conexión a proceso con rosca según ISO 7**

DN	G	Dimensiones en mm [in]						
		$b2 \pm 1 [0,04]$	$b \pm 0,5 [0,02]$	e	S3	D1	D2	SW
40 [1 1/2"]	R 1/8	50 [1,97]	28 [1,1]	5 [0,19]	10 [0,39]	47 [1,85]	40 [1,57]	14 [0,55]
	R 1/4	53 [2,08]	28 [1,1]	5 [0,19]	13 [0,51]	47 [1,85]	40 [1,57]	14 [0,55]

**Conexión a proceso con rosca según ANSI/B1.20.1**

DN	G	Dimensiones en mm [in]						
		$b2 \pm 1 [0,04]$	$b \pm 0,5 [0,02]$	e	S3	D1	D2	SW
40 [1 1/2"]	1/8 NPT	50 [1,97]	28 [1,1]	5 [0,19]	10 [0,39]	47 [1,85]	40 [1,57]	14 [0,55]
	1/4 NPT	53 [2,08]	28 [1,1]	5 [0,19]	13 [0,51]	47 [1,85]	40 [1,57]	14 [0,55]

**DN 80 [3"] , conexión dorsal céntrica**

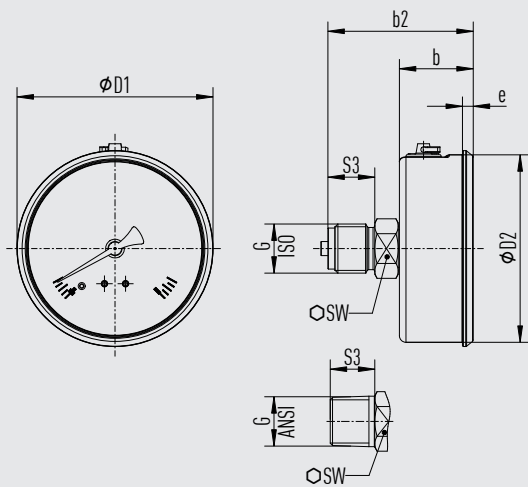

DN	Peso
DN 80 [3"]	0,3 kg [0,66 lb]

**Conexión a proceso con rosca según EN 837-1**

DN	G	Dimensiones en mm [in]						
		$b2 \pm 1$ [0,04]	$b \pm 0,5$ [0,02]	e	S3	D1	D2	SW
80 [3"]	G ¼ B	59 [2,32]	31,5 [1,24]	4,5 [0,18]	17 [0,67]	83,5 [3,29]	80 [3,15]	22 [0,87]
	G ½ B	62 [2,44]	31,5 [1,24]	4,5 [0,18]	20 [0,79]	83,5 [3,29]	80 [3,15]	22 [0,87]
	M20 x 1,5	62 [2,44]	31,5 [1,24]	4,5 [0,18]	20 [0,79]	83,5 [3,29]	80 [3,15]	22 [0,87]

**Conexión a proceso con rosca según ISO 7**

DN	G	Dimensiones en mm [in]						
		$b2 \pm 1$ [0,04]	$b \pm 0,5$ [0,02]	e	S3	D1	D2	SW
80 [3"]	R ¼	59 [2,32]	31,5 [1,24]	4,5 [0,18]	17 [0,67]	83,5 [3,29]	80 [3,15]	22 [0,87]
	R ½	61 [2,4]	31,5 [1,24]	4,5 [0,18]	19 [0,75]	83,5 [3,29]	80 [3,15]	22 [0,87]

**Conexión a proceso con rosca según ANSI/B1.20.1**

DN	G	Dimensiones en mm [in]						
		$b2 \pm 1$ [0,04]	$b \pm 0,5$ [0,02]	e	S3	D1	D2	SW
80 [3"]	¼ NPT	59 [2,32]	31,5 [1,24]	4,5 [0,18]	17 [0,67]	83,5 [3,29]	80 [3,15]	22 [0,87]
	½ NPT	61 [2,4]	31,5 [1,24]	4,5 [0,18]	19 [0,75]	83,5 [3,29]	80 [3,15]	22 [0,87]

### DN 100 [4"], conexión dorsal céntrica

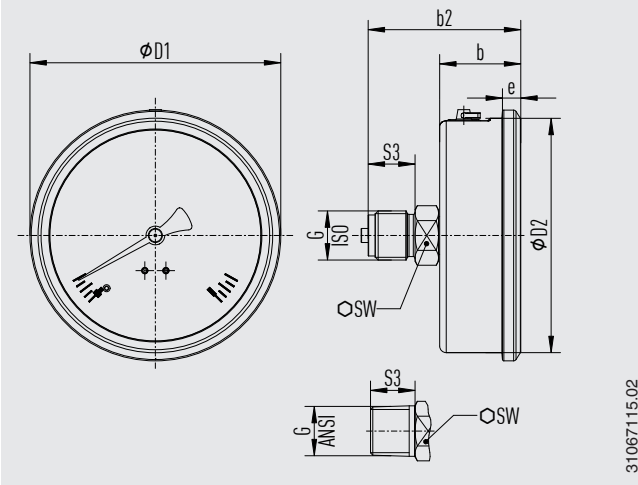

DN	Peso
DN 100 [4"]	0,5 kg [1,1 lb]

### Conexión a proceso con rosca según EN 837-1

DN	G	Dimensiones en mm [in]						
		$b2 \pm 1 [0,04]$	$b \pm 0,5 [0,02]$	e	S3	D1	D2	SW
100 [4"]	G ¼ B	62 [2,44]	34,5 [1,36]	8 [0,31]	17 [0,67]	107 [4,21]	100 [3,94]	22 [0,87]
	G ½ B	65 [2,56]	34,5 [1,36]	8 [0,31]	20 [0,79]	107 [4,21]	100 [3,94]	22 [0,87]
	M20 x 1,5	65 [2,56]	34,5 [1,36]	8 [0,31]	20 [0,79]	107 [4,21]	100 [3,94]	22 [0,87]









### Conexión a proceso con rosca según ISO 7

DN	G	Dimensiones en mm [in]						
		$b2 \pm 1 [0,04]$	$b \pm 0,5 [0,02]$	e	S3	D1	D2	SW
100 [4"]	R ¼	62 [2,44]	34,5 [1,36]	8 [0,31]	17 [0,67]	107 [4,21]	100 [3,94]	22 [0,87]
	R ½	64 [2,52]	34,5 [1,36]	8 [0,31]	19 [0,75]	107 [4,21]	100 [3,94]	22 [0,87]

### Conexión a proceso con rosca según ANSI/B1.20.1

DN	G	Dimensiones en mm [in]						
		$b2 \pm 1 [0,04]$	$b \pm 0,5 [0,02]$	e	S3	D1	D2	SW
100 [4"]	¼ NPT	62 [2,44]	34,5 [1,36]	8 [0,31]	17 [0,67]	107 [4,21]	100 [3,94]	22 [0,87]
	½ NPT	64 [2,52]	34,5 [1,36]	8 [0,31]	19 [0,75]	107 [4,21]	100 [3,94]	22 [0,87]

## Accesorios y piezas de recambio

Modelo	Descripción	
	<b>910.33</b>	Set de etiquetas adhesivas para arcos verdes y rojos → Ver hoja técnica AC 08.03
	Pedido NG 100 [4"]	14238945
	<b>910.17</b>	Juntas → Ver hoja técnica AC 09.08
	<b>910.15</b>	Sifón → Ver hoja técnica AC 09.06
	<b>910.13</b>	Limitador de presión contra sobrepresión → Ver hoja técnica AC 09.04
	<b>IV1</b>	Válvula de aguja y válvula de aguja multipuerto → Ver hoja técnica AC 09.22
	<b>IV2</b>	Válvula de bloqueo y purga → Ver hoja técnica AC 09.19
	<b>IVM</b>	Monobrida, versión para instrumentos y procesos → Ver hoja técnica AC 09.17
	<b>BV</b>	Válvula de bola, versión para procesos e instrumentos → Ver hoja técnica AC 09.28

### Información para pedidos

Modelo / Diámetro nominal / Rango de indicación / Conexión  
a proceso / Posición de la conexión / Opciones

Configurador



© 09/2008 WIKA Alexander Wiegand SE & Co. KG, reservados todos los derechos.

La información técnica aquí presentada representa el grado de evolución tecnológica disponible en el momento de su publicación.  
Nos reservamos el derecho de modificar los datos técnicos y materiales.

